

The logo for STOMET, featuring the word "STOMET" in a bold, white, sans-serif font. The letter "O" is replaced by a solid orange circle with a white outline. The logo is positioned on the left side of the image, overlaid on a semi-transparent circular graphic.

**STOMET**

przede wszystkim  
**zadowolenie**  
klienta

# Misja

**STOMET Sp. z o.o.** będzie profesjonalną firmą działającą w sektorze metalowym, tworzącą ekonomiczną wartość dodaną w wydzielonych jednostkach wewnętrznych dzięki efektywnej organizacji i systemowi zarządzania.

Wszystkie nasze działania zdeterminowane są podstawowymi zasadami stanowiącymi **fundament filozofii firmy:**

Najważniejszy jest **Klient**

Nadrzędnym naszym celem jest **terminowa realizacja usług** zgodnych z potrzebami Klientów

Najważniejszym zasobem firmy są jej **Pracownicy**

# O nas

Firma działa od

**1992**

Obecna liczba  
pracowników

**140**

w tym kadra  
inżynieryjno-techniczna:  
**38 osób**

Przychody  
ze sprzedaży

**13,5** mln EUR

/rok

Inwestycje

**0,7** mln EUR

/rok

Oprogramowanie  
CAD/CAM

**Siemens NX  
Teamcenter**

Frezarki CNC  
3/5 osi:

**9** sztuk

Tokarki CNC

**14** sztuk

Drażarki  
EDM/WEDM :

**4** sztuki

Automaty  
do cięcia:

**4** sztuki

# Organizacja

Wydzielone wewnętrznie jednostki biznesowe działają w oparciu o własne zasoby inżynieryjno-techniczne i środki produkcji



## Części metalowe

Produkcja części metalowych | Obróbka CNC

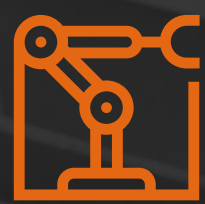

## Maszyny i urządzenia

Maszyny specjalne  
Automatyzacja i robotyzacja



## Relokacje i usługi

Usługi utrzymania ruchu  
Relokacje i transfery

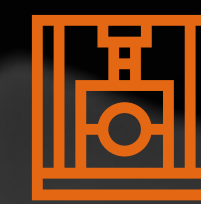

## Formy i narzędzia

Formy wtryskowe  
Narzędzia specjalne



# Produkcja części metalowych

STOMET specjalizuje się w seryjnej produkcji elementów metalowych o zróżnicowanej geometrii, wykorzystywanych głównie w przemyśle motoryzacyjnym.

Nasz zakres działalności obejmuje zarówno produkcję prototypów, jak i seryjną produkcję różnorodnych części metalowych.





# Obróbka CNC

Oferujemy produkcję i dostawę części metalowych oraz realizację usług obróbki CNC.

Posiadane zdolności wytwórcze oraz wysokie kompetencje pozwalają Spółce na wykonywanie różnorodnych operacji obróbczych, w tym frezowania 3 i 5 osiowego, toczenia oraz drążenia EDM/WEDM.

STOMET jest w stanie zaspokoić pełen wachlarz potrzeb Klientów.





## Maszyny specjalne

Oferujemy kompleksowe usługi w zakresie projektowania, wytwarzania i wdrażania maszyn specjalnych obejmujące swoim zakresem automatyzację i robotyzację.

Specjalizujemy się wytwarzaniu maszyn i urządzeń związanych z przetwórstwem gumy i tworzyw sztucznych.

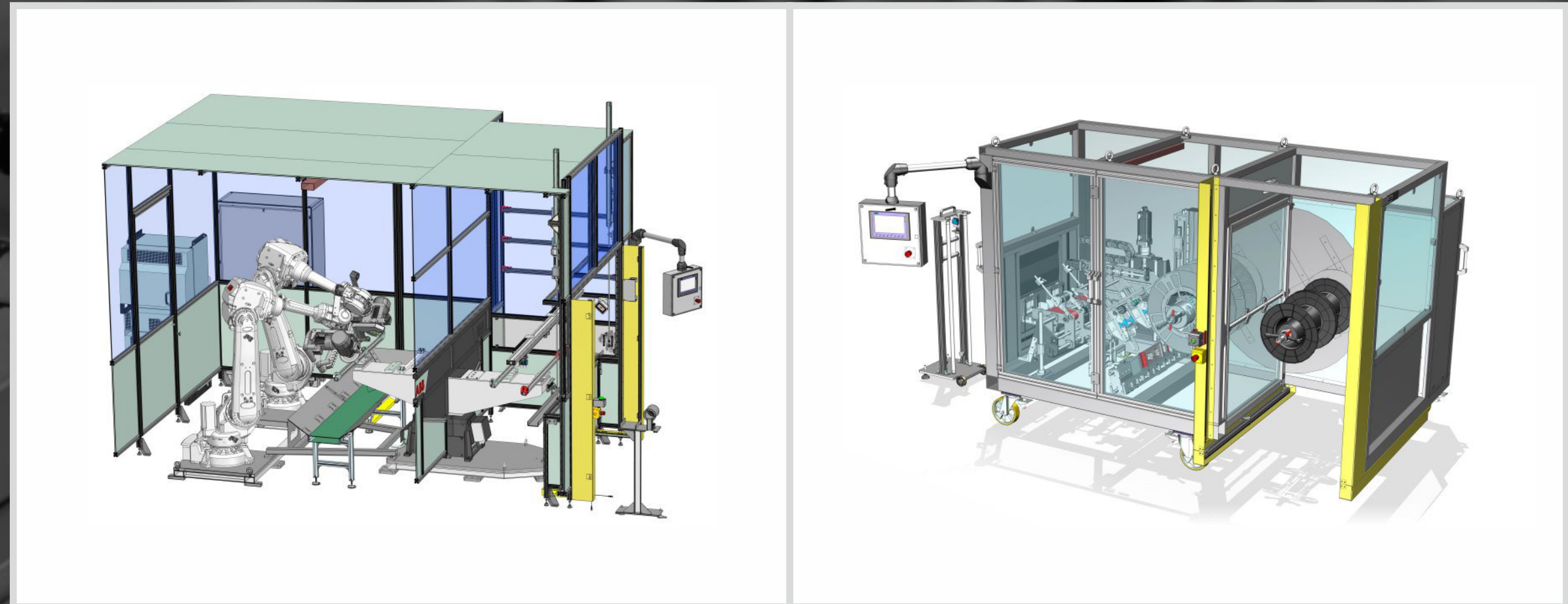



# Automatyzacja i robotyzacja

Projektujemy, wykonujemy i wdrażamy zrobotyzowane oraz zautomatyzowane stanowiska produkcyjne zgodnie z wymaganiami Klienta.

Oferujemy automatyzację i robotyzację już istniejących procesów produkcyjnych, przebudowę i modernizację maszyn używanych.

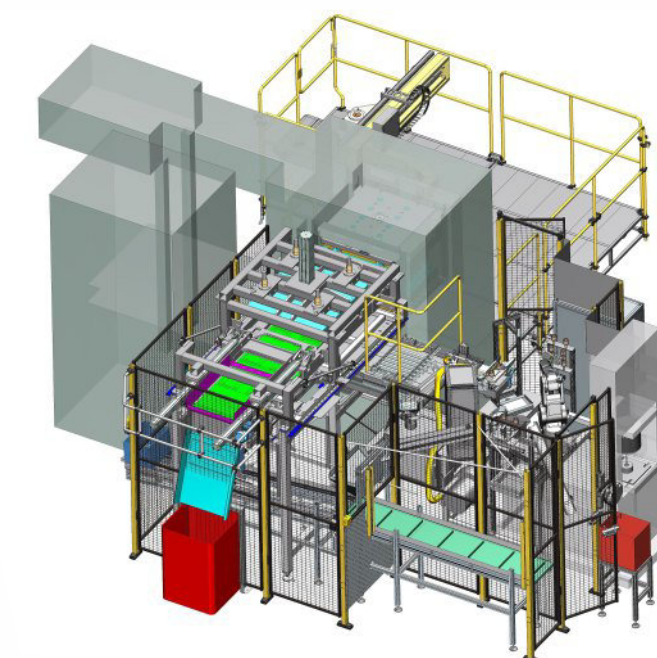
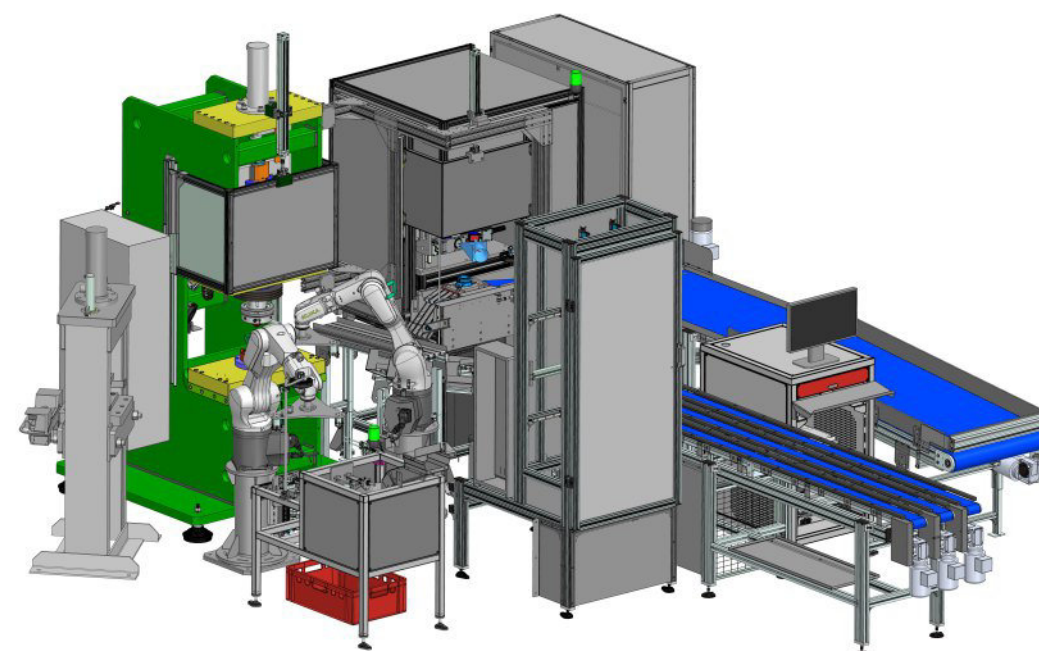





# Usługi utrzymania ruchu

Oferujemy wykonawstwo okresowych przeglądów, konserwacji, napraw i remontów środków produkcji.

Naszą specjalnością jest usługa UR dla maszyn i urządzeń stosowanych w przetwórstwie elastomerów i tworzyw sztucznych.

Oferujemy kompleksową usługę przeglądów konserwacyjnych UTB wraz z wykonaniem resursu.





# Relokacje i transfery

Świadczymy specjalistyczne usługi w zakresie demontażu, przemieszczania oraz instalacji maszyn i urządzeń.

Realizujemy projekty w kompleksowy sposób i sprawiamy, że cały proces przebiega tak szybko jak to tylko jest możliwe.

Dysponujemy doświadczonym i wykwalifikowanym zespołem pracowników wyposażonym w odpowiedni sprzęt.





# Formy wtryskowe i narzędzia specjalne

Projektujemy i wytwarzamy formy wtryskowe do wyrobów z gumy i szerokiej gamy tworzyw termoplastycznych.

Oferujemy sprawdzone rozwiązania dla form wtryskowych jedno i wielokomponentowych.

Wytwarzamy narzędzia specjalne odpowiadające specyficznym wymaganiom Klienta.

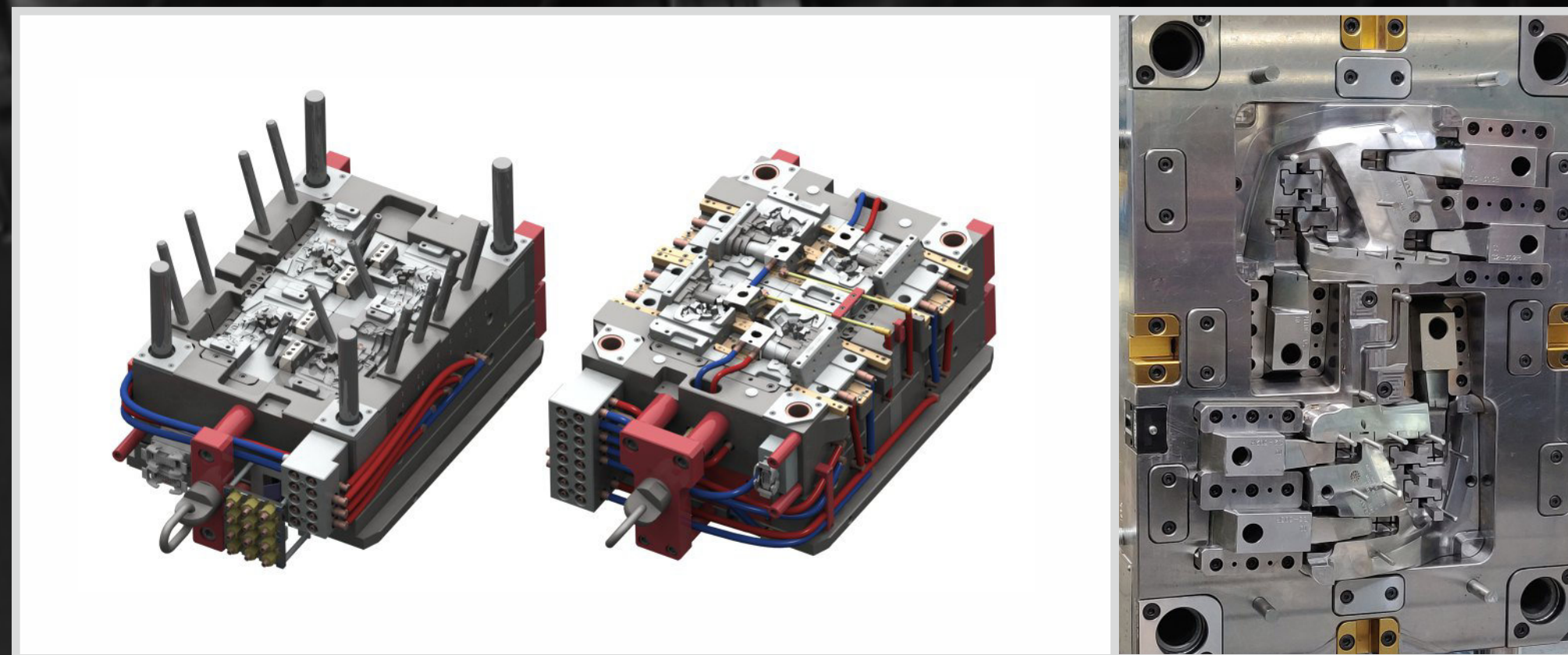

# Zarządzanie Jakością

System zarządzania jakością oparty o wymagania norm IATF 16949 oraz PN-EN ISO 9001 obejmuje całą spółkę STOMET i dotyczy wszystkich rodzajów działalności stosownie do swojego zakresu.



# Zaufali nam

 SANOK RUBBER

 **B W I**  
GROUP  
DRIVING TECHNOLOGY

 **FIBRAX**<sup>®</sup>

 **FICOSA**

 **GUMET**

 **H.L.**

 **plast**<sup>®</sup>

 Prosperplast<sup>®</sup>  
plastic products

 **SRKP**

 **Nicols**<sup>®</sup>  
SINCE 1947

 **ADR**  
POLSKA  
SYSTEM

 **JÄGER**  
Gummi und Kunststoff

 **KIGS**

# Docenili nas

Efekty naszej działalności na przestrzeni kilku ostatnich lat zostały docenione przez niezależne instytucje:



Dzięki osiągniętej pozycji na rynku otrzymaliśmy pozytywną rekomendację i staliśmy się członkiem Stowarzyszenia Polska Grupa Motoryzacyjna.

# Stomet Sp. z o. o.

ul. Reymonta 19a  
38-500 Sanok, Polska

tel. +48 13 46 54 722  
fax +48 13 46 54 721  
biuro@stomet.pl

## Produkcja części metalowych:

tel: +48 606 281 154  
seryjna@stomet.pl

## Formy i Narzędzia:

tel. +48 606 281 180  
formy@stomet.pl

## Maszyny i Urządzenia:

tel: +48 601 330 547  
maszyny@stomet.pl

## Relokacje i Usługi:

tel: +48 601 331 681  
relokacje@stomet.pl

Zapraszamy  
do **współpracy!**

